

Garantiza Starken Argentina S.A.

Pedro de Mendoza 3745 - C.A.B.A. CP: 1294 ✉ ralvarez@ken-brown.com.ar

El producto **Campaña de cocina SDC-1200DB** cuenta con 6 meses de garantía. Dicho período comienza a regir a partir de la fecha de facturación. Para verificar la mencionada fecha y hacer el reclamo por garantía, el consumidor final deberá presentar el presente certificado y la factura de compra del producto en cuestión.

NO SE PODRÁ RECLAMAR UNA GARANTÍA SIN EL MENCIONADO COMPROBANTE.

Starken Argentina S.A. garantiza el normal funcionamiento de este producto contra cualquier defecto de fabricación y/o vicio material, por el término de SEIS (6) MESES, comprometiéndose a reparar o cambiar, sin cargo alguno, cualquier pieza o componente que fallare en condiciones normales de uso descriptas en el manual del usuario, dentro del mencionado período.

La empresa se compromete a reparar este artículo en un plazo que no excederá a los 60 días contados a partir de la fecha de solicitud de reparación siempre que no medien causas ajenas o de fuerza mayor debido a la falta de algún repuesto que deba ser importado.

Quedan exceptuadas de ésta garantía aquellos productos que:

Presenten golpes o rayaduras causadas por el transporte. Productos que sean utilizados para fines no domésticos. Deterioros ocasionados por salitre, humedad, ácidos, animales o insectos. Daños por incendios, inundaciones, terremoto, golpes, maltratos, casos fortuitos. Conexión y/o uso inadecuado contrario al que se indica en el manual de uso. Fallas debidas a errores en la instalación y roturas o daños en plásticos, cables y fichas. Los daños que se generen por interrupción de energía eléctrica y/o alteración de la misma, golpes de tensión de red distinta a la especificada a utilizar, instalación eléctrica deficiente y/o desperfectos ocasionados a consecuencia de ello. Cuando haya sido abierto, intervenido o intentado reparar y/o modificar este artefacto por persona y/o taller no autorizado por Starken Argentina S.A. o en algún modo aparezcan alterados los números de serie, tanto en el artefacto como en el certificado, así como en la Factura de compra.

Quedan excluidos del presente certificado accesorios, carcasas, gabinetes, cables de conexión e interconexión.

El presente certificado de garantía es válido únicamente en la República Argentina. Durante su vigencia los gastos de traslado, se registrarán por la ley 24.240 y la Resolución SCIN° 495/88.

Las condiciones de uso, instalación y mantenimiento necesarias para el funcionamiento del producto se indican en el manual de instrucciones.

Toda intervención de nuestro Departamento de Servicio Técnico o de un Servicio Técnico Autorizado, realizada a pedido del comprador dentro del plazo de garantía, que no fuera originada por falla o defecto alguno cubierto por este certificado, deberá ser abonada por el interesado de acuerdo a la tarifa vigente.



AGENTES DE SERVICIO TÉCNICO

En nuestra página podrá encontrar el listado completo de agentes de servicio técnico en todo el país. También podrá escanear el QR para acceder al listado.

https://seriedorada.com.ar/servicio_tecnico.php

 **Serie Dorada**

CAMPANA DE COCINA SDC-1200DB

MANUAL DE INSTRUCCIONES



IMÁGENES A MODO ILUSTRATIVO



seriedorada.com.ar

Antes de usar la unidad, lo invitamos a que lea atentamente el Manual con el fin de familiarizarse y así optimizar su funcionamiento y evitar daños o accidentes. Preste especial atención a las instrucciones de seguridad.
NUNCA SUMERJA EL ARTEFACTO EN AGUA.

Precauciones

Al usar aparatos eléctricos, siempre se deben seguir precauciones básicas, que incluyen las siguientes:

- 1) Todos los elementos de embalajes deben mantenerse fuera del alcance de niños.
- 2) Asegúrese de que el aparato se encuentra en perfectas condiciones antes de utilizarlo. Antes de conectar el aparato verificar que los datos de la placa de especificaciones técnicas del producto (tensión, frecuencia) correspondan a aquellos de la red eléctrica. Asegúrese que la toma a donde conectará el equipo esté provista de descarga a tierra y que su instalación eléctrica cuenta con un medio de desconexión termo magnética. En caso de no tenerla, consulte a un especialista para su correcta instalación. El fabricante no se responsabilizará por daños causados a cosas o terceros si no cumple con estas condiciones.
- 3) Antes de proceder a la instalación, limpieza o manutención es necesario quitar la tensión.
- 4) Para proteger el circuito eléctrico, la instalación de su domicilio deberá contar con interruptor del tipo termo magnético de 10 A. - 220 V.
- 5) En caso de fritar poner particular atención al peligro de incendio que constituyen aceites y grasas. Particularmente peligrosos por su inflamabilidad es el aceite ya usado.
- 6) Riesgo de Fuego si la limpieza no se realiza de acuerdo a las indicaciones. La campana extractora y su filtro deben limpiarse regularmente para mantener su buen funcionamiento. Limpie la campana extractora siguiendo las instrucciones del manual para evitar riesgos de incendio.
- 7) No realizar preparaciones con desarrollo de llamas, por ejemplo flambeados, bajo el equipo.
- 8) Es imprescindible una ventilación adecuada en la cocina cuando se utilice la campana extractora al mismo tiempo que aparatos que consumen gas u otros combustibles.
- 9) El aire no debe descargarse en un conducto usado para la evacuación de humos de aparatos que queman gas u otros combustibles. Cumpla con las normativas relacionadas con la descarga de aire.
- 10) En modo extractor se recomienda que el conducto de salida tenga la menor cantidad de curvas posibles ya que esto disminuye el rendimiento del equipo.
- 11) Para mayor rendimiento se aconseja poner el equipo en funcionamiento apenas comienza a cocinar y dejarlo unos minutos más después de terminar.
- 12) Debe haber adecuada ventilación en la habita-

ción si se usa simultáneamente con equipos que queman gas u otros combustibles. Cuando la campana extractora y otros aparatos que no utilicen electricidad funcionen simultáneamente, la presión negativa en la habitación no debe exceder 4 Pa (4×10^{-5} bar).

13) La campana extractora no está diseñada para ser instalada sobre una cocina con más de cuatro zonas de cocción.

14) Algunas partes del producto han sido ligeramente lubricadas y como resultado, el mismo puede largar olor cuando se enciende por primera vez. Esto no vuelve a ocurrir después de unos pocos usos.

15) Este producto está diseñado sólo para uso doméstico. Cualquier tipo de empleo que no fuera el apropiado para el cual este producto ha sido concebido, eliminará toda responsabilidad del fabricante sobre eventuales daños derivados del uso inapropiado.

16) El producto tiene ficha de tres espigas planas con toma a tierra (CLASE I). No lo conecte utilizando adaptadores que anulen la espiga central de puesta a tierra.

17) El uso incorrecto del aparato puede causar lesiones personales o daños al equipo. La utilización de accesorios no recomendados, ni vendidos por el fabricante pueden causar accidentes.

18) Nunca utilizar las hornallas encendidas sin los utensilios de cocina encima de las mismas.

19) Para protegerse contra descargas eléctricas, no sumerja el cable, el enchufe ni ninguna parte del artefacto en agua u otros líquidos. No utilice agua para limpiar el producto o el cable.

20) Nunca haga funcionar el artefacto en lugares con riesgo de incendio ó explosión.

21) No lo use a la intemperie, o expuesto al aire libre.

22) Mantenga libre las entradas/salidas de aire. No introduzca elementos extraños a través de las mismas.

23) No toque el aparato con manos o pies húmedos o mojados.

24) Al utilizarlo, asegúrese de que el cable está completamente extendido, no permita que se haga un nudo.

25) No opere el producto si el cable o el enchufe se encuentra en mal estado, o si tiene alguna de sus partes dañadas o averiadas. Llévelo al Servicio Técnico

Anomalías y soluciones

FALLA	CAUSA	SOLUCIÓN
La luz enciende, pero el motor no funciona.	La hélice está bloqueada.	Elimine el bloqueo.
	El capacitor está dañado.	Reemplace el capacitor.
	El motor está atascado, el rodamiento dañado.	Reemplace el motor.
La luz no enciende, el motor no funciona.	La conexión interna del motor está suelta o se percibe un olor desagradable en el motor.	Reemplace el motor.
	La luz está dañada.	Reemplace las luces.
Caen gotas de aceite del filtro metálico de grasa.	El cable de alimentación está suelto.	Conecte los cables según el diagrama eléctrico.
	El filtro está muy sucio.	Limpie o reemplace inmediatamente el filtro metálico de grasa.
Vibraciones en el cuerpo del aparato.	La hélice está dañada y provoca vibraciones.	Reemplace la hélice.
	El motor no está firmemente sujeto.	Ajuste firmemente el motor.
Succión insuficiente.	El cuerpo no está firmemente instalado.	Fije el cuerpo de manera segura.
	La distancia entre el cuerpo y la superficie de cocción es demasiado larga.	Reajuste la distancia.
La máquina está inclinada.	Hay demasiada ventilación por puertas o ventanas abiertas.	Elija un nuevo lugar e instale nuevamente la máquina.
	El tornillo de fijación no está lo suficientemente apretado.	Apriete el tornillo de fijación y asegúrese de que quede horizontal.
	El tornillo de sujeción no está lo suficientemente ajustado.	Apriete el tornillo de sujeción y asegúrese de que quede horizontal.

No intente reparar el producto usted mismo, ya que tal acción puede causar lesiones personales o daños al equipo e invalidará la garantía.

Filtro de carbón

(se compra por separado)

El filtro contiene carbón activo que absorbe los olores emitidos. Con el tiempo, el carbón activo se saturará y su capacidad de absorción disminuirá.

Este filtro no puede lavarse ni limpiarse de ninguna forma.

En condiciones normales de uso, el filtro de carbón debe reemplazarse cada 2-3 meses. Si realiza frituras frecuentes o cocina con abundante grasa, reduzca este intervalo.

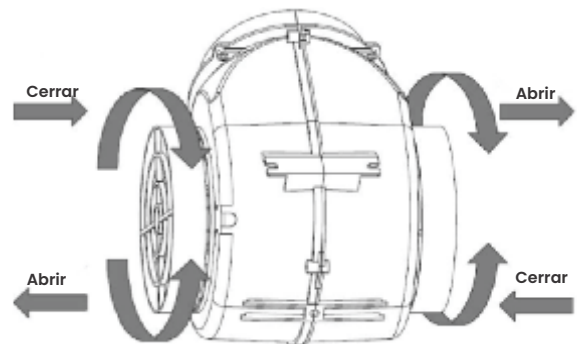

CÓMO REEMPLAZAR EL FILTRO DE CARBÓN:

- 1) Retire los filtros metálicos.
- 2) Los filtros de carbón están situados a ambos lados del motor. Gire los filtros hasta que estén asegurados.
- 3) Para instalar un filtro nuevo, siga los pasos en orden inverso.

Detalles técnicos

DIAGRAMA DE CABLEADO

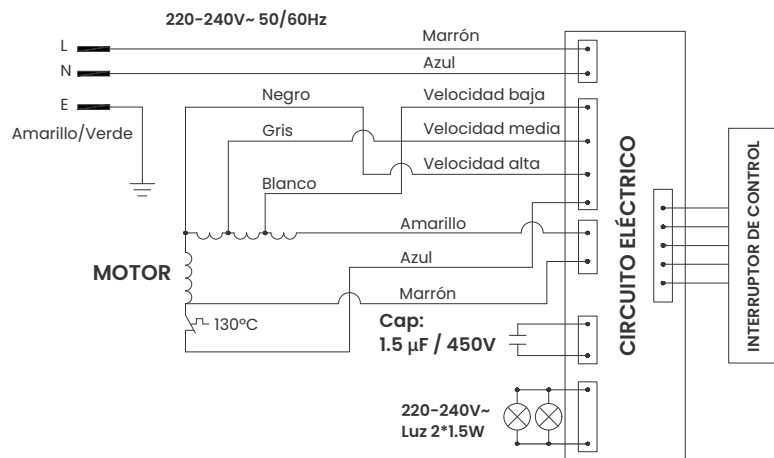

ADVERTENCIA

RIESGO DE CHOQUE ELÉCTRICO.

El símbolo triangular con un signo de exclamación en el interior alerta al usuario de la presencia de alguna instrucción importante de operación y mantenimiento que acompaña al aparato.

Conecte esta unidad únicamente a una toma de corriente con conexión a tierra. Si tiene dudas, consulte a un ingeniero calificado.

El incumplimiento de estas instrucciones puede resultar en muerte, incendio o choque eléctrico.

autorizado más cercano.

26) Compruebe con regularidad que ni el cable, ni el enchufe se encuentran dañados. No lo utilice si el aparato se ha caído o dañado de alguna otra manera.

27) No intente reparar el aparato usted mismo.

28) Nunca deje el artefacto sin supervisión mientras lo esté usando.

29) Use únicamente repuestos originales. De lo contrario, correrá el riesgo de lesionarse y/o dañar el producto. Cada vez que se requiera cambiar el cordón de alimentación o el producto no funcione correctamente, tal tarea deberá ser efectuada por un técnico especializado y utilizando repuestos originales del producto.

Aviso de instalación

⚠ Antes de la instalación, asegúrese de que el área esté limpia para evitar la succión de restos de madera y polvo.

⚠ No comparta el mismo conducto de ventilación con otros aparatos, como conductos de gas, calefactores o tubos de aire caliente.

30) Este producto no está destinado para ser utilizado por personas (incluido niños), con una reducción de la capacidad física, sensorial, mental o con falta de experiencia y conocimientos, a menos que se les haya dado supervisión o instrucción en relación con el uso del artefacto, por una persona responsable de su seguridad.

31) Siempre desconéctelo de la alimentación cuando no esté en uso y antes de realizar cualquier tipo de operación de limpieza.

32) Cuando no utilice el producto por un tiempo, desconéctelo.

GUARDE ESTAS INSTRUCCIONES

⚠ El ángulo de curvatura del conducto de ventilación debe ser $\geq 120^\circ$, paralelo o por encima del punto inicial, y debe estar conectado a la pared exterior.

Después de la instalación, asegúrese de que la campana extractora esté nivelada para evitar la acumulación de grasa en un extremo.

Dimensiones del producto

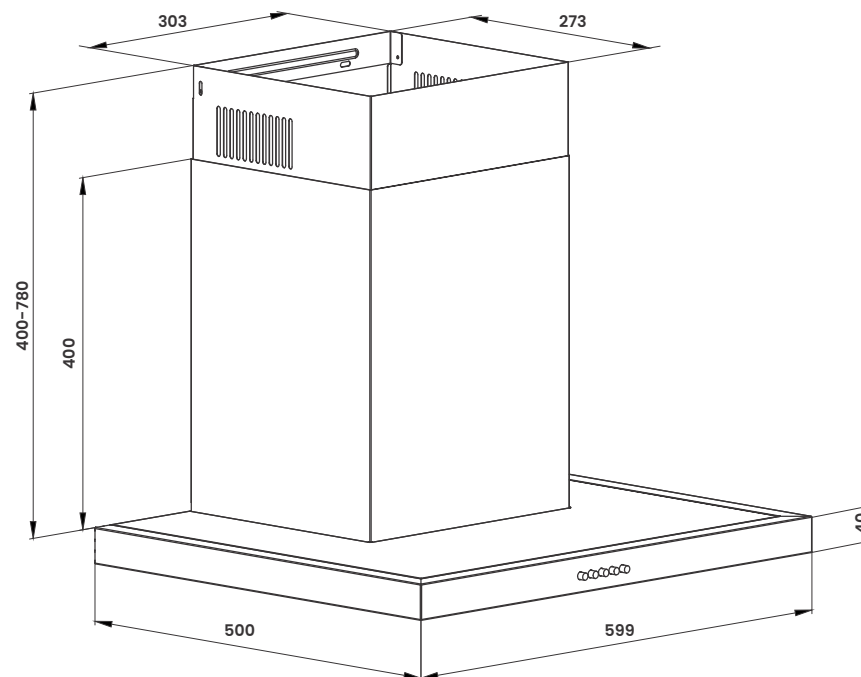

Abrazaderas y ganchos para la instalación



Soporte de la chimenea interna



Soporte de la chimenea externa



Gancho para pared

Instalación

ALTURA DE INSTALACIÓN:

La campana extractora debe colocarse a una distancia de 65-75 cm (26-30 pulgadas) de la superficie de cocción para obtener el mejor rendimiento. Ver Figura 1.



Figura 1

FIJACIÓN DEL GANCHO Y SOPORTE DE LA CHIMENEA INTERNA:

Una vez determinada la altura de instalación, fije el gancho y el soporte de la chimenea interna en un lugar adecuado, asegurándose de que estén alineados. Use tornillos para fijarlos a la pared. Ver Figura 2.

Nota:

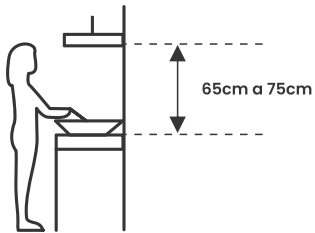
- ✓ Tornillos para el gancho: Tornillos Phillips 4x40mm.
- ✓ Tornillos para el soporte de la chimenea: Tornillos Phillips cabeza plana 4x40mm.

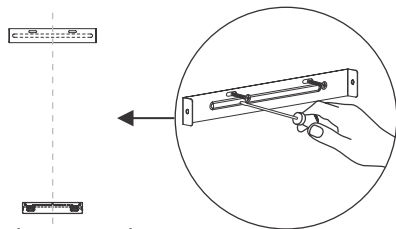

Gancho para pared

Figura 2

MONTAJE DEL SOPORTE DE LA CHIMENEA EXTERNA:

Fije el soporte de la chimenea externa en la chimenea externa con 2 tornillos (ST4x8 mm) y asegúrese de que la chimenea interna pueda ajustarse en altura libremente, así como de fijar el tubo extensible. Luego, instale el tubo extensible y la chimenea en la campana extractora. Ver las Figuras 3, 4 y 5.



Figura 3



Figura 4

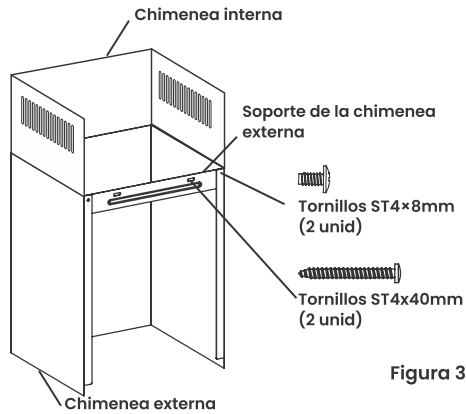

Figura 5

COLOCACIÓN DE LA CAMPANA:

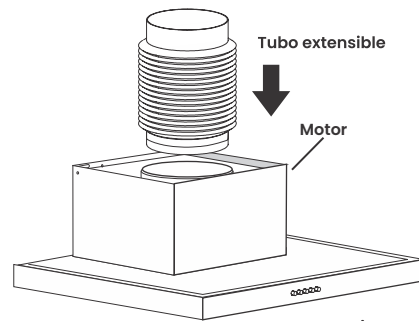
Cuelgue la campana extractora en el gancho de la pared. Ver Figura 5.

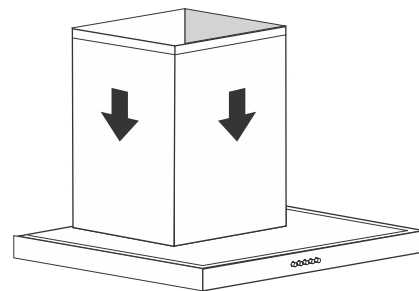

Figura 5

Uso del panel de control

CONFIGURACIONES DE POTENCIA

- ▶ Presione el botón para detener el motor.
- ▶ Presione el botón de velocidad baja emitirá un pitido, y el motor funcionará a baja velocidad.
- ▶ Presione el botón de velocidad media emitirá un pitido, y el motor funcionará a velocidad media.

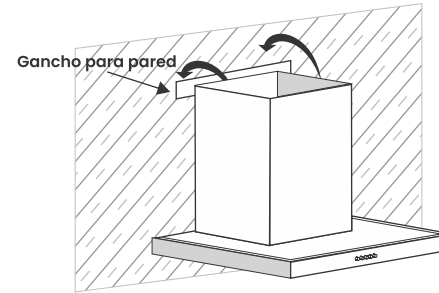
Mantenimiento

LIMPIEZA DE LA MALLA DEL FILTRO DE GRASA

No utilice detergentes corrosivos en el filtro. Mantener este filtro limpio garantizará el correcto funcionamiento del aparato. Siga estrictamente las siguientes indicaciones.

Método 1:

Coloque la malla en agua limpia a una temperatura de 40-50 °C. Añada detergente y deje en remojo durante 2 a 3 minutos. Use guantes y limpie con un cepillo suave.

Nota: No aplique demasiada presión, ya que la malla es delicada y puede dañarse fácilmente.

Método 2:

Si se indica en las instrucciones, la malla puede lavarse en el lavavajillas. Configure la temperatura a unos 60 °C.

Aviso sobre la limpieza de la campana extractora

- ⚠ Antes de limpiar, recuerde desconectar el aparato de la corriente eléctrica.
- ⚠ Para proteger el cuerpo principal de la campana de la corrosión a largo plazo, limpie la campana cada dos meses utilizando agua caliente con detergente no corrosivo.

FIJACIÓN DE LAS CHIMENEAS:

Sujete la chimenea interna al soporte de la chimenea interna con 2 tornillos (ST4x8 mm). Sujete la chimenea externa a la parte superior de la carcasa de la campana con 2 tornillos (ST4x8 mm). Fije la carcasa con tornillos Phillips cabeza plana ST4x40mm. Ver Figura 6.



Figura 6

- ▶ Presione el botón de velocidad alta emitirá un pitido, y el motor funcionará a alta velocidad.
- ▶ Presione el botón de luz , y las luces se encenderán. Presiónelo nuevamente para apagar las luces.

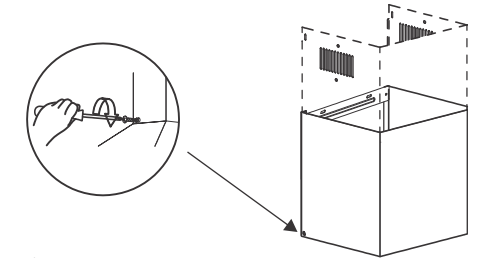
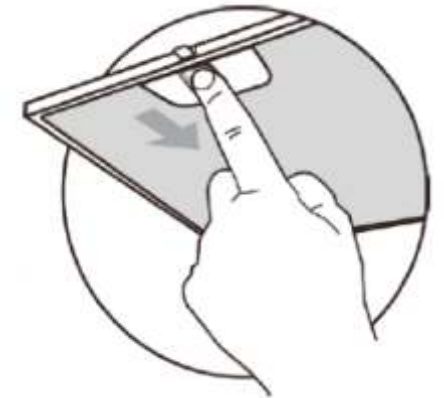

- ⚠ No use detergentes abrasivos, ya que podrían dañar el cuerpo del aparato.
- ⚠ Mantenga el motor y otras piezas internas libres de agua para evitar daños al dispositivo.
- ⚠ El filtro de carbón no debe exponerse al calor.